

**Installations- und Betriebsanleitung**

**deutsch**

**Instructions for installation and operation**

**english**

**Instructions de montage et de service**

**français**

**Installatie- en Gebruiksaanwijzing**

**nederlands**



## **CLEARPOINT® S040 - M030**

**Wasserabscheider mit Gewindeanschluss**

**Water separator with thread connection**

**Séparateur d'eau à raccords taraudés**

**Waterafscheider met schroefaansluiting**

<b>Inhalt:</b>	Einleitung .....	2
	Gewährleistung .....	2
	Sicherheitshinweise .....	3
	Einsatzgebiete .....	3
	Funktion .....	3
	Installation .....	3
	Technische Daten .....	10
	Zeichnungen .....	10
	Montage Zubehör .....	11

### Einleitung

Diese Installations- und Betriebsanleitung soll dazu beitragen, das Produkt besser kennenzulernen und die bestimmungsgemäßen Einsatzmöglichkeiten zu nutzen. Darüber hinaus enthält die Anleitung wichtige Informationen zur sicheren, sachgerechten und wirtschaftlichen Bedienung.

Alle in dieser Anleitung aufgeführten Anweisungen sind in der angegebenen Art und Weise durchzuführen, um Gefahren und Schäden zu vermeiden. Weiterhin gelten die im Verwenderland und an dem Einsatzort geltenden verbindlichen Regelungen zur Unfallverhütung sowie die anerkannten fachtechnischen Regeln für sicherheits- und fachgerechtes Arbeiten.

Jede Person, die im Betrieb des Anwenders mit der Aufstellung, Inbetriebnahme, Wartung und Reparatur des Produktes beauftragt ist, muss die Anleitung gelesen und verstanden haben. Sie muss am Einsatzort ständig verfügbar sein.

### Gewährleistung

Die CLEARPOINT - Wasserabscheider sind nach dem Stand der Technik und den anerkannten sicherheitstechnischen Regeln gebaut. Dennoch können bei deren Verwendung Leib- und Leben des Benutzers oder Dritter gefährdet werden bzw. erhebliche Beeinträchtigungen des Produktes und anderer Sachwerte entstehen, wenn:

- das Personal nicht geschult ist,
- das Produkt nicht bestimmungsgemäß eingesetzt wird,
- unsachgemäß instandgehalten oder gewartet wird.

Dies kann zum Verlust jeglicher Gewährleistungsansprüche führen.

Die Geräte sind für gasförmige neutrale Medien ausgelegt, die frei sind von jeglichen aggressiven Stoffen. Bei Nichtbeachtung entfallen sämtliche Haftungsansprüche.

BEKO TECHNOLOGIES behält sich im Interesse der Weiterentwicklung das Recht vor, jederzeit Änderungen vorzunehmen, die, unter Beibehaltung der wesentlichen Merkmale zur Steigerung der technischen Leistungsfähigkeit, aus sicherheitsrelevanten oder handelsüblichen Gründen erforderlich sind.

### Sicherheitshinweise

- Das Personal für Aufstellung, Inbetriebnahme, Wartung und Reparatur muss die entsprechende Qualifikation für diese Arbeiten aufweisen. Insbesondere muss es
  - im Umgang mit Einrichtungen der Druckluft vertraut und unterwiesen sowie über die damit verbundenen Gefahren unterrichtet sein,
  - den auf die Anleitung bezogenen Inhalt kennen,
  - über eine dazu befähigende Ausbildung bzw. Berechtigung verfügen.
- Vor allen Arbeiten ist das Gehäuse drucklos zu machen.
- Bei CLEARPOINT - Wasserabscheidern mit BEKOMAT sind sämtliche Hinweise der separaten Anleitung zu beachten.
- Zur sicheren Funktion, ist das Produkt innerhalb der Einsatzgrenzen zu betreiben (Betriebsüberdruck, Betriebstemperatur, Volumenstrom, Materialbeständigkeit).
- Bei Ausführung mit BEKOMAT ist zu beachten, dass das Gerät auf den angegebenen Druckluft-/Gas-Volumenstrom ausgelegt ist. Bei schwallartigem Kondensatzulauf kann die Funktion beeinträchtigt werden.
- Für einen sicheren und kostenoptimalen Betrieb ist bei Undichtigkeit die Druckluftzufuhr sofort abzustellen und die Ursache zu beseitigen.
- CLEARPOINT - Wasserabscheidern inklusive Zubehör sind wöchentlich zu kontrollieren. Dies gilt insbesondere für die Funktion des Ableiters.

### Einsatzgebiet

CLEARPOINT - Wasserabscheider sind zur Abscheidung von Feststoffpartikeln und Flüssigkeitströpfchen aus nicht aggressiver Druckluft und technischen Gasen ausgelegt.

#### Einsatzgrenzen

max. Betriebsüberdruck : à 16 bar

max. Betriebstemperatur : +2 °C ... +60 °C

Betriebstemperatur : +2 °C... + 60 °C

### Funktion

Die Abscheidergehäuse sind mit einem internen Dralleinsatz ausgestattet, der den eintretenden Luftstrom mit hoher Geschwindigkeit in eine schnelle Rotationsbewegung versetzt. So entstehen durch die Beschleunigung starke Fliehkräfte nach Aussen, die auf die Partikel und Wassertröpfchen in der Druckluft einwirken. Sie werden an die Aussenwand geschleudert, gleiten durch Schwerkraft in den Sammelraum und werden von dort abgeleitet.

### Installation

CLEARPOINT - Wasserabscheider werden im Herstellerwerk sorgfältig geprüft und im einwandfreien Zustand dem Spediteur übergeben. Überprüfen Sie die Ware auf sichtbare Beschädigungen und bestehen gegebenenfalls auf einem entsprechenden Vermerk auf dem Ablieferungsbeleg. Verständigen Sie unverzüglich den Spediteur und veranlassen eine Begutachtung. Für Beschädigungen während des Transportes ist der Hersteller nicht verantwortlich.

### Aufstellung:

Das Gehäuse ist senkrecht zu montieren. Dabei ist die Durchströmungsrichtung (siehe Pfeil auf dem Gehäuse) zu beachten.

Sollten im Rohrleitungsnetz Schwingungen auftreten, wird der Einsatz von Schwingungsdämpfern empfohlen.

### Installation:

Das Abscheiderunterteil hat ein doppelgängiges Gewinde. So kann das Unterteil mit dem Schieber sowohl nach vorn als auch nach hinten installiert werden. Bei der korrekten Installation ist der Schieber im geschlossenen Zustand an der Vorderseite.

Um die Effizienz der Wasserabscheider zu erhöhen, empfiehlt sich die Installation an einer möglichst kühlen, aber frostfreien Stelle des Rohrleitungsnetzes.

Bei der Ausführung mit elektronisch niveaugeregelten Kondensatableitern BEKOMAT sind die Hinweise der separaten Dokumentation zu beachten. Der BEKOMAT ist mit dem Anschluss-Set (siehe Zeichnung Seite 11) zu montieren.

<b>Content:</b>	Introduction .....	4
	Guarantee .....	4
	Safety rules .....	5
	Areas of application .....	5
	Function .....	5
	Installation .....	5
	Technical data .....	10
	Dimensions .....	10
	Mounting accessories .....	11

### Introduction

These instructions for installation and operation will help you to become more familiar with the CLEARPOINT and enable you to utilize the device within the intended scope of application. Furthermore, the instructions contain important information for ensuring safe, correct and economic operation.

The individual directions have to be followed precisely as described in order to avoid hazards or damage. Additionally, it will be necessary to observe the accident prevention regulations valid in the operator's country and at the place of installation together with the approved rules of engineering practice concerning correct safety and work procedures.

All persons carrying out the installation, commissioning, maintenance or repair of the product on the operator's premises must have read and understood these instructions for installation and operation. The instructions should be permanently available at the place of installation.

### Guarantee

CLEARPOINT water separators are built according to the state of the art and the approved safety rules of engineering practice. However, the use of the product can endanger the health & life of attending personnel or third parties and can have a considerable negative effect on the product itself or on other material assets if:

- the personnel is not properly trained,
- the product is used for purposes other than the tended application,
- the device is not correctly serviced or maintained.

This can render the guarantee invalid.

CLEARPOINT devices are designed for gaseous neutral media without any aggressive substances. Non-observance of this condition excludes all liability claims.

In the interest of further development,

BEKO TECHNOLOGIES reserves the right to implement changes at any time, while retaining the essential features of the device, if such changes become necessary to enhance the technical capacity of the device or for reasons of safety or standard commercial practice.

### Safety rules

- The personnel carrying out the installation, commissioning, maintenance or repair of the device must be properly qualified for this type of work. In particular, the persons concerned must
  - be suitably trained and familiar with handling compressed-air systems besides being informed about the associated dangers,
  - know the content of the relevant instructions for installation and operation, and
  - possess vocational qualifications or entitlements in this particular field of work.
- Before the start of any work, the housing must first be depressurized.
- In the case of CLEARPOINT filters with BEKOMAT all the rules of the separate instructions need to be complied with.
- To ensure safe functioning, only use the device within the operational limits (operating pressure, operating temperature, volumetric flow, material stability).
- Where a BEKOMAT is installed, it must be ensured that the device is designed for the stated volumetric flow of compressed air or gas. Condensate surges into the device can impair the function.
- In the event of leaks, shut off the compressed-air supply immediately and eliminate the cause in order to maintain safe and cost-effective operation.
- CLEARPOINT filters, including accessories, must be checked once a week. This applies in particular to the function of the separator.

### Areas of application

CLEARPOINT water separators are designed for the separation of solid particles and liquid droplets from non-aggressive compressed air or industrial gases.

#### Limits in usage

max. operating pressure : à 16 bar  
max. operating temperature : +2 °C ... +60 °C  
Operating temperature : +2 °C ... +60 °C

### Function

The separator housings are equipped with internal swirl inserts, that cause air entering at high speed to be invested with a rapid rotating motion. The acceleration this causes produces a large centrifugal force on the particles and droplets within the compressed air, which propels them onto the outer wall. Gravity causes them to drip from there into the collecting chamber from which they are then drained.

### Installation

CLEARPOINT water separators undergo stringent quality control procedures in the manufacturing plant and are handed over to the forwarding agent in a perfect condition. Upon arrival of the goods, please check for any visible damage and, where appropriate, insist on a corresponding note on the delivery receipt. Get in touch immediately with the forwarding agent and arrange for an assessment of the damage. The manufacturer is not responsible for any damage caused during transport.

### Positioning:

The housing should be mounted in a vertical position. Observe the direction of flow which is indicated by an arrow on the housing.

If the pipe network is affected by vibration, it is recommended to install vibration dampers.

### Installation:

The bottom of the filter is double-threaded. It must therefore be ensured that the bottom is not installed with the slide facing backwards. For correct installation, the closed slide should face to the front.

For better water separator efficiency, it is recommended to install the device at a preferably cool, but frost-protected point along the pipe network.

In the case of CLEARPOINT models supplied with a BEKOMAT condensate drain as a standard, please observe the instructions in the corresponding documentation.

The condensate must be disposed of in compliance with the valid legal regulations. Condensate treatment using an ÖWAMAT oil-water separator or a BEKOSPLIT emulsion splitting plant represents a particularly economic solution.

Sommaire :	Introduction .....	6
	Garantie .....	6
	Consignes de sécurité .....	6
	Domaines d'utilisation .....	7
	Fonctionnement .....	7
	Installation .....	7
	Caractéristiques techniques .....	10
	Dimensions .....	10
	Accessoires pour le montage .....	11

## Introduction

Ces instructions de montage et de service vous permettent de mieux connaître le produit et de tirer pleinement profit des diverses possibilités d'utilisation offertes. De plus, cette notice contient des informations importantes pour une utilisation sûre, professionnelle et économique.

Toutes les instructions données dans cette notice sont à exécuter comme indiqué, afin d'écartier tout danger et d'éviter tout endommagement. En outre, sont applicables toutes les directives en vigueur dans le pays et au lieu d'utilisation, à savoir, les consignes de prévention d'accidents ainsi que toutes les règles édictées par les organisations professionnelles pour une utilisation en toute sécurité et en conformité avec les normes.

Toute personne chargée, au sein de l'entreprise de l'utilisateur, de l'installation, de la mise en service, de l'entretien et de la réparation du produit, doit avoir lu cette notice et l'avoir comprise. Cette notice doit être disponible en permanence au lieu d'utilisation.

## Garantie

Les séparateur d'eau CLEARPOINT sont conçus d'après les dernières évolutions technologiques et règles de sécurité connues. Toutefois, lors de leur utilisation, la vie de l'utilisateur ou de tiers peut être mise en danger, de sérieux dommages peuvent apparaître sur le produit ou sur d'autres équipements de valeur, si :

- le personnel n'est pas formé,
- le produit n'est pas utilisé à bon escient,
- l'entretien et la maintenance ne sont pas effectués professionnellement.

Ceci peut conduire à l'annulation de tous les droits de garantie.

Les appareils sont conçus pour des fluides gazeux neutres, exempts de toute substance agressive. En cas de non-respect, notre responsabilité n'est plus engagée.

La société BEKO TECHNOLOGIES se réserve le droit d'apporter à tout moment toutes les modifications nécessaires pour faire évoluer le produit tout en conservant ses caractéristiques essentielles et ce, pour des raisons de sécurité ou dans un objectif commercial.

### Consignes de sécurité

- Le personnel chargé de l'installation, de l'entretien et de la réparation doit disposer des qualifications requises pour effectuer ces travaux. En particulier, il devra
  - avoir été initié et avoir acquis une certaine expérience dans la manipulation d'équipements et d'installations d'air comprimé et être au courant des dangers liés à ces installations,
  - connaître le contenu de la notice
  - disposer d'une formation lui donnant les capacités et l'autorisation à effectuer ces opérations.
- Avant toute intervention, il est impératif de dépressuriser le corps du filtre.
- Dans le cas des séparateur d'eau CLEARPOINT équipés d'un purgeur de condensat à régulation de niveau électronique BEKOMAT, il est impératif de suivre toutes les consignes données dans la notice séparée.
- Pour garantir un fonctionnement en toute sécurité, le produit doit être exploité en respectant les limites d'utilisation (pression de service, température de service, débit, résistance du matériau).
- Sur les modèles avec BEKOMAT, il faut veiller à ce que l'appareil corresponde bien au débit d'air comprimé ou de gaz. L'amenée du condensat «par paquets» peut affecter le bon fonctionnement du purgeur.
- Pour une exploitation sûre et optimisée au niveau des coûts, il est impératif en cas de fuite, de fermer immédiatement l'arrivée d'air comprimé et de remédier au problème. :
- Les séparateur d'eau CLEARPOINT ainsi que leurs accessoires doivent être contrôlés toutes les semaines. Ce contrôle hebdomadaire s'applique en premier lieu au fonctionnement du purgeur.

### Domaines d'utilisation

Les séparateur d'eau CLEARPOINT sont conçus pour séparer les particules solides et les gouttelettes de liquide de l'air comprimé non agressif ou du gaz technique dans lequel ils sont dispersés.

#### Limites d'emploi

Pression de service maximale: à 16 bar  
Température de service max. : +2 °C ... +60 °C  
Température de service : +2 °C ... +60 °C

### Fonctionnement

Les boîtiers des séparateurs sont équipés d'un insert giratoire interne qui met le courant d'air entrant à grande vitesse en un mouvement de rotation rapide. L'accélération entraîne une grande force centrifuge qui agit sur les particules et les gouttelettes que comporte l'air comprimé. Elles sont projetées contre la paroi extérieure, glissent sous l'effet de la gravité dans le compartiment collecteur, puis sont évacuées

### Installation

Les séparateur d'eau CLEARPOINT sont contrôlés minutieusement lors de la fabrication et sont confiés en parfait état au transporteur. Vérifiez bien que la marchandise livrée ne présente pas de dommages visuels. Dans le cas contraire, il est impératif de signaler tout endommagement sur le bordereau de livraison. Contactez sans tarder le transporteur et faites engager une expertise. Le constructeur n'est pas responsable d'un éventuel endommagement au cours du transport.

### Mise en place :

Le corps du filtre doit être monté en position verticale. Il faudra également respecter le sens de circulation du fluide filtré (voir flèche sur le corps).

Si des vibrations ou oscillations devaient apparaître dans le réseau de conduites, nous recommandons l'utilisation d'amortisseurs de vibrations.

### Installation :

La partie inférieure du corps du séparateur d'eau dispose d'un filetage à deux filets. Ainsi, elle peut être mise en place au choix, avec le loquet de verrouillage orienté vers l'avant ou vers l'arrière. Si l'installation est faite correctement, le loquet doit être situé à l'avant lorsque le corps est fermé.

Pour augmenter l'efficacité des séparateur d'eau, il est recommandé de les installer dans un endroit frais, mais hors gel, du réseau de conduites.

Sur les modèles équipés de purgeurs de condensat à régulation de niveau électronique BEKOMAT. Il faut respecter les consignes données dans la documentation séparée. Le BEKOMAT doit être installé en utilisant le kit de raccordement (voir dessin, page 11).

Lors de l'élimination du condensat, il faut respecter les prescriptions en vigueur. Une solution particulièrement avantageuse consiste à traiter sur place le condensat produit, au moyen d'un séparateur huile-eau, de type ÖWAMAT, ou d'une unité de fractionnement d'émulsions, de type BEKOSPLIT.

<b>Inhoud:</b>	Inleiding .....	8
	Garantie .....	8
	Veiligheidsinstructies .....	8
	Toepassingsgebied .....	9
	Functie .....	9
	Installatie .....	9
	Technische gegevens .....	10
	Tekeningen .....	10
	Accessoires aansluitset .....	11

### Inleiding

Deze installatie- en gebruiksaanwijzing moet erbij helpen het product beter te leren kennen en de doelmatige gebruiksmogelijkheden te leren benutten. Bovendien bevat de handleiding belangrijke informatie met betrekking tot veilig, vakkundig en zuinig gebruik.

Alle in deze handleiding vermelde instructies moeten op de aangeduide manier worden opgevolgd om gevaren en schade te vermijden. Verder gelden ook de in het land en op de plaats van gebruik geldende bindende regelingen inzake ongevalpreventie alsmede de erkende vaktechnische regels voor het veilig en vakkundig werken.

Elk persoon die in het bedrijf van de exploitant met de opstelling, de ingebruikneming, het onderhoud en de herstelling van het product is belast, moet de handleiding gelezen en begrepen hebben. Ze moet permanent beschikbaar zijn op de plaats van inzet.

### Garantie

De CLEARPOINT-waterafscheider zijn gebouwd naar de stand der techniek en volgens de erkende veiligheidstechnische regels. Toch kunnen bij het gebruik ervan lichaam en leven van de bediener of van derden gevaar lopen of kunnen het product en andere materiële zaken aanzienlijke schade ondervinden, met name als:

- het personeel ongeschoold is,
- het product niet doelmatig wordt ingezet,
- het product onvakkundig in stand wordt gehouden of onderhouden.

Dit kan leiden tot het verlies van elke garantieclaim.

De apparaten zijn ontworpen voor gasvormige, neutrale media die vrij zijn van gelijk welke agressieve stoffen. Bij nietnaleving vervallen alle garantieclaims.

BEKO TECHNOLOGIES behoudt zich in het belang van de verdere ontwikkeling het recht voor te allen tijde wijzigingen aan te brengen die, met bewaring van de essentiële kenmerken, noodzakelijk zijn voor een verbetering van de prestatie-eigenschappen of om veiligheidstechnische of andere in de handel gebruikelijke redenen.



### Veiligheidsinstructies

- Het personeel dat in staat voor de opstelling, de ingebruikneming, het onderhoud en de herstelling moet over de geschikte kwalificatie voor deze werkzaamheden beschikken. Het moet met name
  - opgeleid zijn en ervaring hebben in de omgang met drukluchtinstallaties en onderricht zijn met betrekking tot de hiermee verbonden risico's,
  - de inhoud van de handleiding kennen,
  - over een daartoe bekwaam makende opleiding of bevoegdheid beschikken.
- Voor alle werkzaamheden moet de behuizing drukloos worden gemaakt.
- Bij CLEARPOINT-waterafscheider met BEKOMAT moeten alle instructies uit de afzonderlijke handleidingen worden opgevolgd.
- Voor een veilige functie moet het product worden ingezet binnen de gebruiksgrenzen (bedrijfs-overdruk, bedrijfstemperatuur, volumestroom, materiaalbestendigheid).
- Bij de uitvoering met BEKOMAT moet erop worden gelet dat het apparaat is voorzien voor de vermelde druklucht-/gasvolumestroom. Als het condensaat gulpend toestroomt kan de functie nadelig worden beïnvloed.
- Voor een zekere en kostenoptimale werking moet de drukluchttoevoer in het geval van een lek onmiddellijk worden uitgeschakeld en moet eerst de oorzaak worden verholpen.
- CLEARPOINT-waterafscheider moeten wekelijks worden gecontroleerd met inbegrip van de accessoires. Dit geldt in het bijzonder voor de werking van de afvoer.

### Toepassingsgebied

CLEARPOINT-waterafscheider zijn ontworpen voor de afscheiding van partikels vaste stof en vochtdruppeltjes uit niet-agressieve druklucht en technische gassen.

#### Toepassingsgrenzen

Max. bedrijfsoverdruk:	tot 16 bar
Max. bedrijfstemperatuur:	+2 °C ... +60 °C
Bedrijfstemperatuur:	+2 °C ... +60 °C

### Functie

De afscheiderbehuizingen zijn uitgerust met een interne spiraalinzet, die de binnenkomende luchtstroom met hoge snelheid in een snelle rotatiebeweging brengt. Zo ontstaan door de versnelling

sterke centrifugale krachten die effect hebben op deeltjes en waterdruppeltjes in de perslucht. Zij worden naar de buitenwand geslingerd, glijden door de zwaartekracht in de opvangruimte en worden van daaruit afgevoerd.

### Installatie

CLEARPOINT-waterafscheider worden in de fabriek zorgvuldig getest en in vlekkeloze toestand aan de expeditiefirma overgedragen. Controleer de goederen op zichtbare beschadigingen en breng indien nodig een desbetreffende aanmerking op het afleveringsbewijs aan. Breng onmiddellijk de expeditiefirma op de hoogte en laat een deskundig rapport opstellen. Voor transportschade is de fabrikant niet verantwoordelijk.

### Opstelling:

Het huis moet verticaal worden gemonteerd. Hierbij moet men letten op de juiste doorstromingsrichting (zie pijl op het huis).

Mochten in het buisleidingnet trillingen optreden, dan wordt het inzetten van trillingsdempers aanbevolen.

### Installatie:

Het filteronderdeel heeft een dubbele schroefdraad. Zo kan het onderdeel met de schuif zowel naar voor als naar achter worden geïnstalleerd. Bij een correcte installatie bevindt de schuif zich in gesloten toestand aan de voorzijde.

Om de efficiëntie van de waterafscheider te vergroten, is de installatie op een zo koel mogelijke, maar vorstvrije plaats in het buisleidingnet aanbevolen.

Bij de uitvoering met het condensaatafvoersysteem BEKOMAT met elektronische niveauregeling moeten de instructies van de afzonderlijke documentaties worden opgevolgd. De BEKOMAT moet worden gemonteerd met de aansluitset (zie tekening pagina 11).

Bij de verwijdering van het condensaat moeten steeds de desbetreffend wettelijk geldige voorschriften in acht worden genomen. Bijzonder renderend is de voorbereiding van het ontstane condensaat met ofwel een olie-waterscheider ÖWAMAT of een demulgator BEKOSPLIT.

**Technische Daten / Technical data**  
**Caracteristiques techniques / Technische gegevens**

Filter Model Modèle Model	Anschluss Pipesize Raccord Aansluiting	Volumenstrom Flow rate Débit Volumestroom )	A	B	C1	C2	D	Volumen Volume Volume Volume	Gewicht Weight Poids Gewicht
	Zoll	m³/h	mm	mm	mm	mm	mm	L	kg
<b>S040</b>	3/8"	46	75	28	395	180	150	0,25	0,75
<b>S050</b>	1/2"	130	75	28	425	210	150	0,31	0,85
<b>S075</b>	3/4"	195	100	34	495	280	150	0,87	1,70
<b>M010</b>	1"	325	100	34	565	350	150	1,12	2,10
<b>M015</b>	1 1/2"	545	146	48	580	365	160	2,52	4,10
<b>M020</b>	2"	1015	146	48	683	468	160	3,40	5,10
<b>M022</b>	2"	1325	146	48	780	565	160	4,23	6,10
<b>M025</b>	2 1/2"	2100	260	77	886	671	200	13,88	19,90
<b>M030</b>	3"	3120	260	77	1110	895	200	19,51	25,90

\*) Volumenstrom bei Betriebsüberdruck 7 bar, bezogen auf 20 °C und 1bar absolut  
 Volumetric flow at 7 bar operating pressure, related to 20 °C and 1 bar absolute  
 Débit pour une pression de service de 7 bar, relatif à 20 °C et 1 bar, absolu.  
 Volumestroom bij bedrijfsvoerdruk 7 bar bij 20 °C en 1 bar absoluut

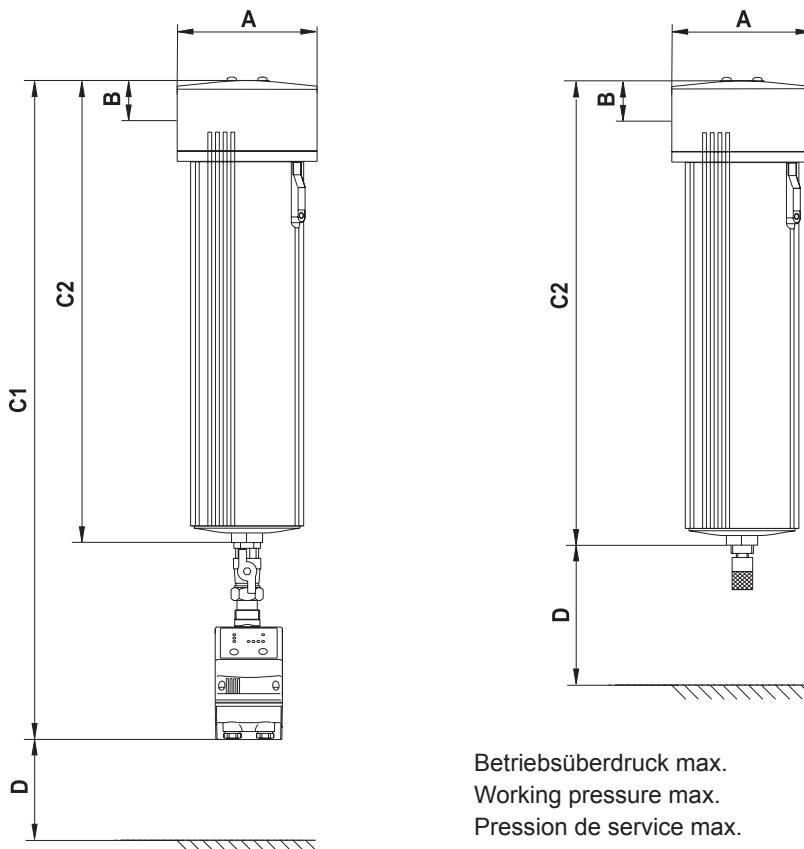

Betriebsüberdruck max. 16 bar  
 Working pressure max.  
 Pression de service max.  
 max. bedrijfsvoerdruk

Betriebstemperatur +2 °C ... +60 °C  
 Working temperature  
 Température de service  
 Bedrijfstemperatuur

bei Einsatz Differenzdruckmanometer +2 °C ... +50 °C  
 if using differential pressure gauge  
 avec utilisation d'un indicateur de colmatage  
 bij toepassing van een verschildrukmanometer

Zubehör • Accessories • Accessoires • Toebehoren

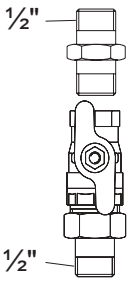
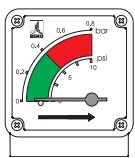
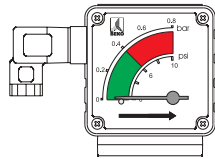
 <p>1/2" 1/2"</p>	<p>Anschluss-Set Connection set Kit de raccordement Aansluitset</p>	<p>Bestellnummer XZ KA20 001 Order reference N° de commande Bestelnummer</p>
	<p>Differenzdruckmanometer Differential pressure gauge Indicateur de colmatage Verschildrukmanometer</p>	<p>Bestellnummer FDPS Order reference N° de commande Bestelnummer</p>
	<p>Differenzdruckmanometer mit Potenzialfreiem Kontakt Differential pressure gauge with potential pressure gauge Indicateur de colmatage avec contact sans potentiel Verschildrukmanometer met potentiaalfrij contact</p>	<p>Bestellnummer FSSDPIWE Order reference N° de commande Bestelnummer</p>

**Hinweis / Notes / Consignes / Aanwijzingen**

**Inbetriebnahme Filter mit Schwimmerableiter**

Rändelschraube muss vollständig herausgedreht sein **(a)** da sonst Leckagen bestehen können **(b)** .

**Commencement of operation filter with a float drain**

The thump screw must be totally unscrewed **(a)** as otherwise, leakage may occur **(b)**.

**Mise en service filtre avec purgeur à flotteur**

La vis à bouton moleté doit être entièrement dévissée **(a)** pour éviter les fuites **(b)**.

**Inbedrijfstelling van de filter met vlotterafvoer**

De kartelschroef moet er volledig uitgedraaid zijn **(a)** omdat er anders lekkages zouden kunnen ontstaan **(b)**.

**a**

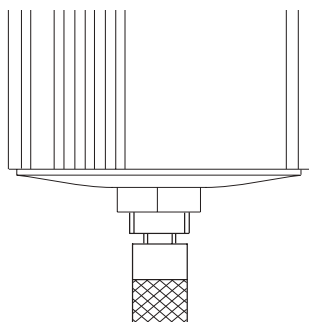

automatische Ableitung  
draining automatically  
purge automatique  
automatische afvoer

**b**

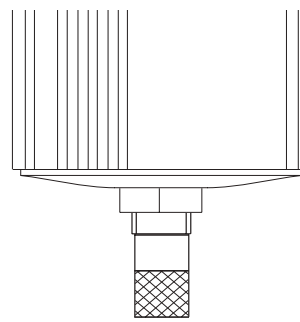

Schwimmerableiter offen  
float drain open  
purgeur à flotteur ouvert  
vlotterafvoer open



## Herstellererklärung

Wir erklären hiermit, dass die nachfolgend bezeichneten Produkte, in den von uns gelieferten Ausführungen gemäß Druckgeräterichtlinie 97/23/EG Artikel 3 Absatz 3 in Übereinstimmung mit der geltenden guten Ingenieurpraxis ausgelegt und hergestellt werden.

Produktbezeichnung: Wasserabscheider

Typenbezeichnung: CLEARPOINT W S040; S050  
S075; M010  
M015

Zeichnungs-Nummern: S\_001\_404  
S\_001\_405  
S\_001\_408

Einstufung gemäß DGRL Artikel 9: Druckgerät für Fluide der Gruppe 2

Druckgeräte nach Artikel 3 Absatz 3 der Druckgeräterichtlinie 97/23/EG dürfen nicht die in Artikel 15 genannte CE-Kennzeichnung tragen.

Die Wasserabscheider wurden einer hydraulischen Druckprüfung mit 23 bar, und einer Dichtheitsprüfung mit dem Medium Druckluft, bei 7,0 bar unterzogen.  
**Bei den durchgeführten Prüfungen zeigten sich keine Mängel.**

Neuss, 28.02.2006

**BEKO TECHNOLOGIES GMBH**

  
ppa. Werner Koslowski  
QMB



## Manufacturer's Declaration

We hereby declare that the following product, in the specifications as they were delivered, are designed and manufactured in accordance with the Pressure Equipment Directive 97/23/EC, Article 3, Paragraph 3, and comply with the sound engineering practice.

Description of product: Water separator

Type: CLEARPOINT W S040; S050  
S075; M010  
M015

Drawing numbers: S\_001\_404  
S\_001\_405  
S\_001\_408

Classification of pressure equipment in accordance with PED, Article 9: pressure equipment for fluid of group 2

Pressure equipment which corresponds to Article 3, Paragraph 3 of the Pressure Equipment Directive 97/23/EC may not display the CE marking referred in Article 15.

The water separators were checked in a hydraulic pressure test with 23 bar and in a leak test at 7 bar using compressed air as the medium.  
**No defects were ascertained during the tests.**

Neuss, 28.02.2006

**BEKO TECHNOLOGIES GMBH**

  
ppa. Werner Koslowski  
QMB



## EG-Konformitätserklärung

entsprechend der EG-Druckgeräterichtlinie 97/23/EG, Anhang VII

Wir erklären hiermit, dass die nachfolgend bezeichneten Produkte, in den von uns gelieferten Ausführungen den geltenden Anforderungen der Druckgeräterichtlinie 97/23/EG entsprechen.

Produktbezeichnung:	Wasserabscheider
Typenbezeichnung:	CLEARPOINT W M020; M022
Zeichnungs-Nummer:	S_001_408
Angewandte EG-Richtlinie:	97/23/EG Druckgeräterichtlinie
Einstufung gemäß DGRL Artikel 9:	Druckgerät für Fluide der Gruppe 2
Konformitätsbewertungsverfahren gemäß DGRL Artikel 10:	Modul A, Kategorie I

Die Druckgeräte ist mit dem abgebildeten Zeichen gekennzeichnet:



Neuss, 28.02.2006

**BEKO TECHNOLOGIES GMBH**

  
ppa. Werner Koslowski  
QMB



**BEKO** TECHNOLOGIES GMBH  
41468 Neuss, GERMANY  
Phone: +49 2131 988-0  
www.beko.de



**EC Declaration of Conformity**  
According to the EC Pressure Equipment Directive 97/23/EC, ANNEX VII

We hereby declare that the following products, in the specifications as they were delivered, are according to the essential requirements of the EC Pressure Equipment Directive 97/23/EC.

Description of product:	Water separator
Type:	CLEARPOINT W M020; M022
Drawing-No.:	S_001_408
Applied EC-Directive:	97/23/EC Pressure Equipment Directive
Classification of pressure equipment in accordance with PED, Article 9:	pressure equipment for fluid of group 2
Conformity assessment procedure in accordance with PED, Article 10:	Module A, Category I

The pressure equipments are marked with the following sign:



Neuss, 28.02.2006

**BEKO TECHNOLOGIES GMBH**

  
ppa. Werner Koslowski  
QMB



**EG-Konformitätserklärung**  
entsprechend der EG-Druckgeräterichtlinie 97/23/EG, Anhang VII

Wir erklären hiermit, dass die nachfolgend bezeichneten Produkte, in den von uns gelieferten Ausführungen den geltenden Anforderungen der Druckgeräterichtlinie 97/23/EG entsprechen.

Produktbezeichnung:	Wasserabscheider
Typenbezeichnung:	CLEARPOINT W M025; M030
Zeichnungs-Nummer:	S_001_409
Einstufung gemäß DGRL Artikel 9:	Druckgerät für Fluide der Gruppe 2
Konformitätsbewertungsverfahren gemäß DGRL Artikel 10:	Modul A1, Kategorie II
Benannte Stelle nach Druckgeräterichtlinie 978/23/EG Artikel 12:	Zertifizierungsstelle für Druckgeräte der TÜV NORD Systems GmbH & Co. KG Am Technologiepark 1 45307 Essen

Die Druckgeräte sind mit dem abgebildeten Zeichen gekennzeichnet:

**CE 0045**

Neuss, 21.03.2011

BEKO TECHNOLOGIES GMBH  
  
i.V. Christian Riedel  
Leiter Qualitätsmanagement



BEKO TECHNOLOGIES GMBH  
41468 Neuss, GERMANY  
Phone: +49 2131 988-0  
www.beko.de



**EC Declaration of Conformity**  
According to the EC Pressure Equipment Directive 97/23/EC, ANNEX VII

We hereby declare that the following product, in the specifications as they were delivered, are according to the essential requirements of the EC Pressure Equipment Directives 97/23/EC.

Description of product:	Water separator
Type:	CLEARPOINT W M025; M030
Drawing-No.:	S_001_409
Classification of pressure equipment in accordance with PED, Article 9:	pressure equipment for fluid of group 2
Conformity assessment procedure in accordance with PED, Article 10:	Module A1, Category II
Notified Body for Pressure Equipment PED 97/23/EC, Article 12:	TÜV CERT Certification Body for Pressure Equipment of TÜV NORD Systems GmbH & Co. KG Am Technologiepark 1 45307 Essen, Germany

The pressure equipments are marked with the following sign:

**CE 0045**

Neuss, 21.03.2011

BEKO TECHNOLOGIES GMBH

  
i.V. Christian Riedel  
Head of Quality Department





**Headquarter:****Deutschland / Germany**

BEKO TECHNOLOGIES GMBH  
Im Taubental 7  
D-41468 Neuss  
Tel.: +49 (0)2131 988 0  
beko@beko.de

**Benelux**

BEKO TECHNOLOGIES B.V.  
Veenen 12  
NL - 4703 RB Roosendaal  
Tel. +31 165 320 300  
info@beko.nl

**China**

BEKO TECHNOLOGIES (Shanghai)  
Co. Ltd.  
Rm.606 Tomson Commercial Building  
710 Dongfang Rd.  
Pudong Shanghai China  
P.C. 200122  
Tel. +86 21 508 158 85  
beko@beko.cn

**Česká Republika / Czech Republic**

BEKO TECHNOLOGIES s.r.o.  
Mlýnská 1392  
CZ - 562 01 Usti nad Orlici  
Tel. +420 465 52 12 51  
info.cz@beko.de

**France**

BEKO TECHNOLOGIES S.à.r.l.  
Zone Industrielle  
1 rue des Frères Rémy  
F- 57200 Sarreguemines  
Tél. +33 387 283 800  
info.fr@beko.de

**India**

BEKO COMPRESSED AIR TECHNO-  
LOGIES Pvt. Ltd.  
Plot No.43/1, CIEEP, Gandhi Nagar,  
Balanagar, Hyderabad - 500 037  
INDIA  
Tel +91 40 23080275  
eric.purushotham@bekoindia.com

**Italia / Italy**

BEKO TECHNOLOGIES S.r.l  
Via Peano 86/88  
I - 10040 Leini (TO)  
Tel. +39 011 4500 576  
info.it@beko.de

**Japan**

BEKO TECHNOLOGIES K.K  
KEIHIN THINK 8 Floor  
1-1 Minamiwatarida-machi  
Kawasaki-ku, Kawasaki-shi  
JP-210-0855  
Tel. +81 44 328 76 01  
info@beko-technologies.co.jp

**Polska / Poland**

BEKO TECHNOLOGIES Sp. z o.o.  
ul. Chłapowskiego 47  
PL-02-787 Warszawa  
Tel +48 (0)22 855 30 95  
info.pl@beko.de

**Scandinavia**

BEKO TECHNOLOGIES AB  
Industrivägen 39  
S-43361 Sävedalen  
Tel +46 31 26 35 00  
aleksander.suven@beko.de

**South East Asia**

BEKO TECHNOLOGIES S.E.Asia  
(Thai-land) Ltd.  
75/323 Romklao Road  
Sansab, Minburi  
Bangkok 10510  
Thailand  
Tel. +66 (0) 2-918-2477  
BEKO-info@beko-seasia.com

**España / Spain**

BEKO Tecnológica España S.L.  
Polígono Industrial "Armenteres"  
C./Primer de Maig, no.6  
E-08980 Sant Feliu de Llobregat  
Tel. +34 93 632 76 68  
info.es@beko.de

**Taiwan**

BEKO TECHNOLOGIES Co.,Ltd  
16F.-5, No.79, Sec. 1,  
Xintai 5th Rd., Xizhi City,  
Nwe Taipei City 221,  
Taiwan (R.O.C.)  
Tel. +886 2 8698 3998  
info@beko.com.tw

**United Kingdom**

BEKO TECHNOLOGIES LTD.  
2 West Court  
Buntsford Park Road  
Bromsgrove  
GB-Worcestershire B60 3DX  
Tel. +44 1527 575 778  
info.uk@beko.de

**USA**

BEKO TECHNOLOGIES CORP.  
900 Great SW Parkway  
US - Atlanta, GA 30336  
Tel. +1 (404) 924-6900  
beko@bekousa.com